

1964

## Abgleich-Anleitung

### Abnahme des Gehäuse-Frontbleies

Dazu sind nach Abnahme des Traggriffes dessen Aufhängeschrauben herauszudrehen und die zwei Schrauben am Gehäuseboden zu lösen.

**Einstellen der Arbeitspunkte** (MW einschalten; Betriebsspannung 6 V, nur bei Gegentakt-Endstufe 7,5 V).

### 1. Gegentakt-Endstufe

Lautstärkeregel zurückdrehen. Strommesser in Mittelanzapfung vom Ausgangsüberträger - Punkt X - legen. Regler R 607 so einstellen, daß ein Kollektorstrom von 10 mA (5 mA pro Transistor) fließt.

### 2. AF 126 II

R 508 so einregeln, daß an R 514 keine Spannung mehr steht.

### 3. AF 121

Regler R 503 so einstellen, daß 140 mV an R 502 abfallen (entspricht einem Kollektorstrom des AF 121 von 2 mA).

### FM-ZF-Abgleich 10,7 MHz

Abgleich-Reihenfolge	Ankopplung des Wobblersausganges	Sichtgerät-Anschluß	Abgleich
Ratio-Primärkreis	ans heiße Ende des Basiskreises von AF 126 III	lose kapazitiv über Greifer mit eingebauter Diode (s. Abb.) am Kollektor des AF 126 III	(b) völlig verstimmen (a) auf Maximum und Symmetrie
Filter VI	an Basiskreis von AF 126 II		(c) und (d) auf Maximum
Filter V	an Basiskreis von AF 121		(e) und (f) auf Maximum
Filter IV, II u. I	lose ins UKW-Mischteil		(g), (h) und (I) auf Maximum (h und i im Mischteil)
Ratio-Sekundärkreis	an Basiskreis von AF 126 III	über 50 kΩ-Kabel am NF-Ausgang des Diskriminators	(b) auf größtmögliche Linearität innerhalb des ± 75 kHz-Hubes
AM-Unterdrückung			R 525 auf maximale AM-Unterdrückung. Dazu ZF-Spannung am Basiskreis AF 126 III so erhöhen, daß Spannung an der Basis 50 ... 70 mV beträgt. Anschließend Kreis (b) bei kleinerem Pegel nachstimmen.

### AM-ZF-Abgleich 460 kHz

Abgleich-Reihenfolge	Ankopplung des Wobblersausganges	Sichtgerät-Anschluß	Abgleich
Filter VI	an Basiskreis von AF 126 II	über 50 kΩ-Kabel lose (isol. Draht) am Verbindungspunkt R 514 - R 516	(I) auf Maximum und Symmetrie
Filter V	an Basiskreis von AF 121		(II) und (III) auf Maximum und Symmetrie
Filter IV und III	ans heiße Ende des MW-Vorkreises		(IV) und (V) auf Maximum und Symmetrie

### FM Oszillator-, Zwischen- und Antennenkreis-Abgleich

Meßsender-Frequenz Zeigerstellung	Oszillator	Zwischenkreis	Antennenkreis	Oszillatorspannung	Bemerkungen
88 MHz	(A) Max.	(C) Max.		ca. 120 mV	Meßsender über Symmetrierglied für 60 Ω an den Autoantennen-Buchsen anschließen. Taste „ANT“ drücken
102 MHz	(B) Max.	(D) Max.			

UKW-Eingangsempfindlichkeit für 50 mW bei ± 40 kHz Hub und 400 Hz: 0,4—0,35 µV (Signal-Rauschverhältnis 2 : 1).





# AM-Oszillator-, Zwischen- und Vorkreis-Abgleich

Abgleichreihenfolge KW, MW, LW. Messender bei KW über 20 pF, bei MW und LW mit 35 pF parallel zum Auto-Antenneneingang und 25 pF in Reihe zum Sender an die Autoantennenbuchse anschließen. Taste „ANT“ drücken. Bei FA-Abgleich über Rahmen einstrahlen (Taste „ANT“ nicht gedrückt).

Bereich	Frequenz	Zeigerstellung	Oszillator	Zwischen- bzw. Variometerkreis	Vor- bzw. FA-Kreis	Eingangsempfindlichkeit	Spiegel-selektion	Oszillatorspannung a. Emitt. AF 126 I
KW	6,1 MHz		① Max.		② Max.	5,5 µV	35 : 1	130—145 mV
	560 kHz		③ Max.	⑤* Max.	⑦ Max.			
MW	1450 kHz		④ Max.	⑥* Max.	⑧ Max.	2,5—2,7 µV	420/80 : 1	160—180 mV
	160 kHz		⑨ Max.		⑫ Max.			
LW	290 kHz			⑩* Max.		6—5,5 µV	850/320 : 1	170—240 mV
	320 kHz		⑬ Max.		⑭ Max.			

\* Bei MW-LW-Variometerabgleich Trimmer C 11 durch eine Festkapazität von 35 pF ersetzen.  
 Meßwerte gelten für ein Signal/Rausch-Verhältnis von 2 : 1 bei 400 Hz, 30% Modulation. Ankopplung bei den Messungen wie oben.

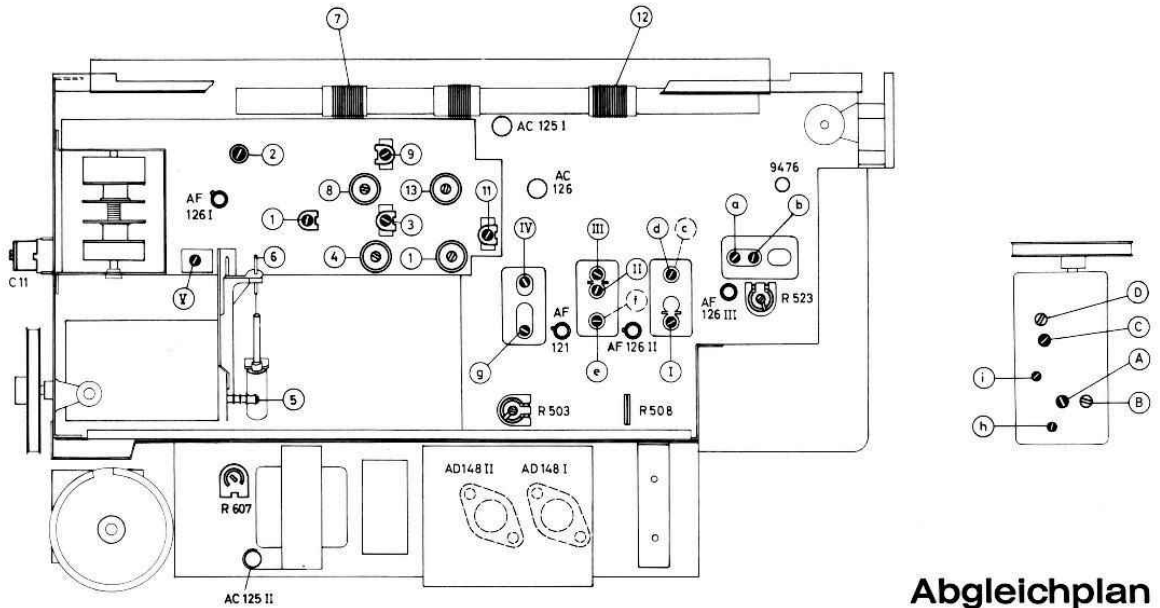

**Abgleichplan**

## Farbcode der Widerstände und Kondensatoren

Farbe	1. Ring: Kennziffer	2. Ring: Kennziffer	3. Ring: Dezimalfaktor	4. Ring: Toleranz
schwarz	0	0	1	—
braun	1	1	10	± 1%
rot	2	2	100	± 2%
orange	3	3	1 000	—
gelb	4	4	10 000	—
grün	5	5	100 000	—
blau	6	6	1 000 000	—
violett	7	7	10 000 000	—
grau	8	8	100 000 000	—
weiß	9	9	1 000 000 000	—
gold	—	—	0.1	± 5%
silber	—	—	0.01	± 10%

Widerstände mit schwarzem Toleranzring bzw. ohne 4. Toleranzring besitzen Toleranzen von ± 20%.

# Druckschaltungsplatten

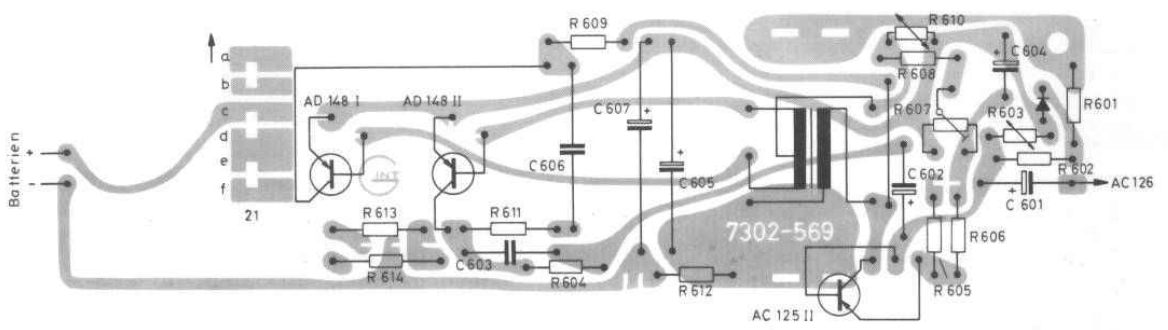
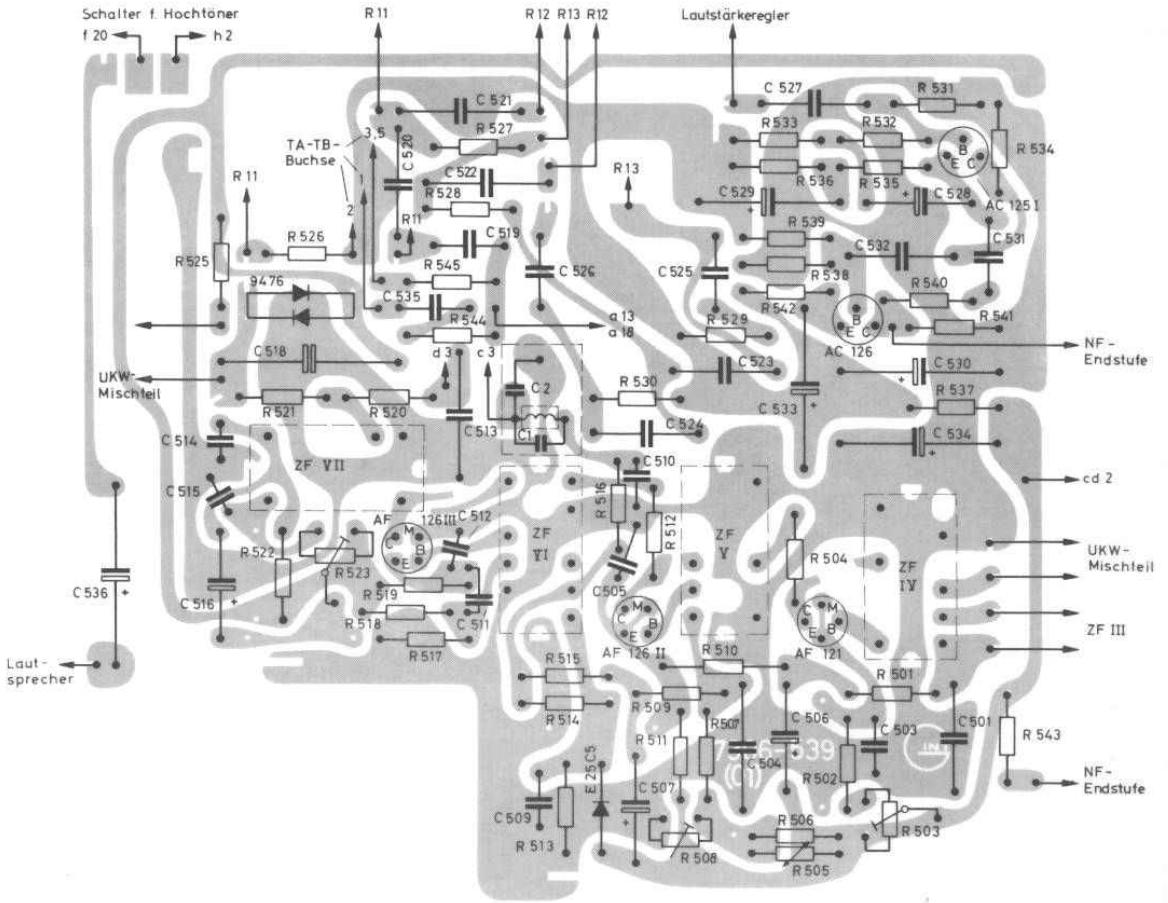

# Schnurlaufführungen

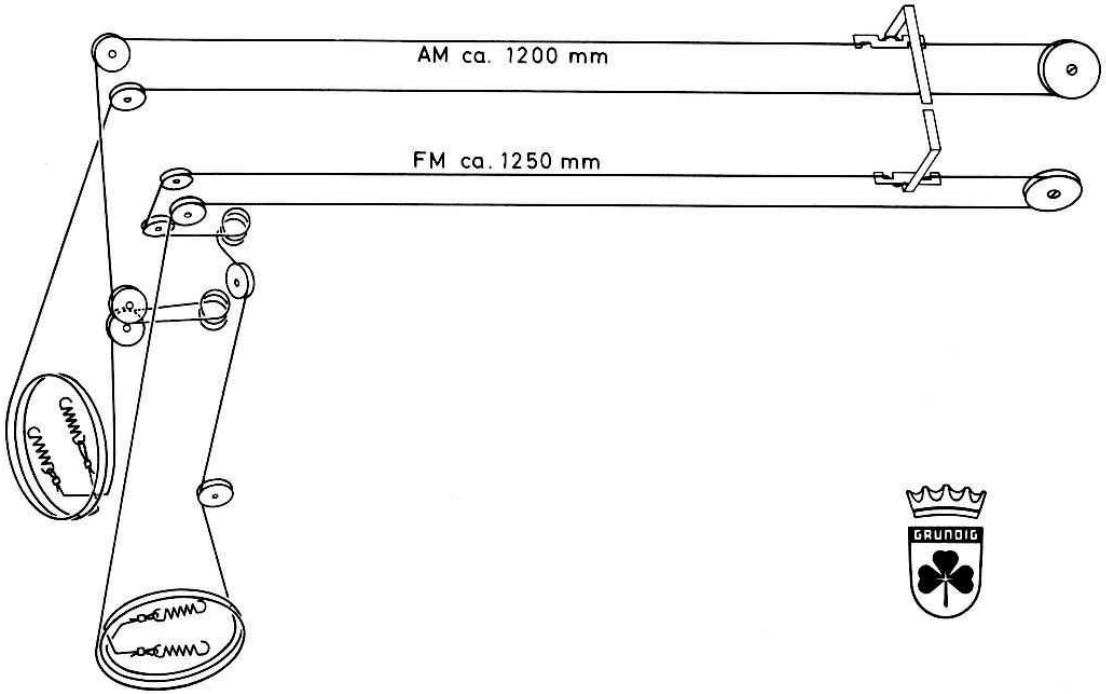

## Schaltbild Autohalterung

**Lautsprecheranschlüsse**

Leistung	betr. Lautspr.	Anschluß	Brücke
2 W	J	-	IV - VI
2 W	E	III - IV	-
4 W	J + E	III - IV	IV - VI
4 W	J	-	V - VI
4 W	E	III - V	-

J = Innenlautsprecher  
(Koffergehäuse)

E = Außenlautsprecher  
(Auto)

